



## ASOCIACION DE EX-ALCOHÓLICOS ESPAÑOLES

<p>MEMORIA ANUAL DE ACTIVIDADES DEL EJERCICIO 2009 de la ASOCIACIÓN DE EX-ALCOHÓLICOS ESPAÑOLES</p>
---

**“Una MEMORIA más, un AÑO más. Ésta que hoy iniciamos es la de los 31 Ejercicios”**  
*Esto lo decíamos hace ahora una década. 10 años después repetimos la misma frase, desde el mismo lugar, con los mismos ingredientes o al menos en lo que se refiere al redactor, sin embargo esta MEMORIA es la de los < 42 AÑOS > de vida de esta Asociación y la 41 en su orden cronológico.*

*Pionera de una idea utópica, pues el ALCOHOLISMO como tal no va a desaparecer jamás, pero sí representaba en aquel entonces el motivo de su creación: ayudar a los enfermos alcohólicos en su desamparo. En el mes de julio de 1967, esta Entidad recibía su autorización para comenzar su andadura; y en el tiempo, con ella, bebiendo de esta fuente, y casi con los mismos estatutos y características, la mayoría de las asociaciones que hoy funcionan en España exceptuando de este movimiento a los grupos de AA. AA.*

*Nuestras actividades, nuestras “miserias” se repiten años tras año, la lucha por la supervivencia de unos pocos, por la incomprensión de la mayoría y todo lo que rodea desgraciadamente este inmenso mundo del alcoholismo que, para la gente, puede resultar baladí y que, para nosotros, es lo más importante que nos ha podido suceder en la vida. Y ahí queda eso, pues la opinión pública, sigue negando su reconocimiento y las autoridades sus ayudas.*

“En el Ejercicio de 1999 decíamos que aprovechando la subvención de nuestra **Consejería de Sanidad** y desde la parcela de la **Dirección General de Salud Pública** habíamos realizado una actividad, que hasta aquellas fechas, por la evidente falta de medios, no habíamos realizado



## ASOCIACION DE EX-ALCOHÓLICOS ESPAÑOLES

nunca: **dar a conocer nuestra Asociación desde su sede social e informar al entorno vecinal, difundiendo además la actividad y el motivo del 15 de noviembre: el DIA SIN ALCOHOL.**

En el **Ejercicio de 2000** nos quejábamos de la desinformación sufrida por diversas circunstancias; ello nos privó de la subvención correspondiente a la **Dirección General de Salud Pública**, citada en el párrafo anterior; cosa que no nos impidió, entre otros eventos el seguir difundiendo no sólo nuestro domicilio y sede social, sino también el resto de actividades que tan importantes son para la Sociedad: la información y prevención en materia de ALCOHOLISMO. **Todo ello con nuestro esfuerzo personal y nuestras aportaciones económicas: cuotas de asociados, socios protectores, donativos, todo menos las aportaciones de las Administraciones.**

Para el **Ejercicio de 2001** repetíamos: hemos completado en la medida de lo posible esta información domiciliaria, que no abandonaremos. Hemos vuelto a repartir por casi toda nuestra zona de influencia el folleto editado en el año 1999 e, incluso, hemos llegado más lejos: dejando este folleto en los automóviles aparcados en toda la zona del barrio Salamanca y Prosperidad, con lo que nuestra información habrá podido llegar a todo Madrid y alrededores, y esto, en definitiva, se lo debíamos, en esta ocasión a la **AGENCIA ANTIDROGA** y a la **DIRECCIÓN GENERAL DE SALUD PÚBLICA** que ese año, sí nos pasaron su ayuda”

*y así consecutivamente hasta nuestros días, en que esta ayuda se sigue percibiendo con **más de un año de retraso y con la misma cuantía económica por parte de la Dirección General de Salud Pública, habiéndose percibido en el presente año la cantidad de 3.222 Euros del Ejercicio correspondientes a la subvención de 2008.***

*Todo esto lo relacionábamos hace más de una década y al día de hoy, toda la ayuda que se ha recibido al **31 de diciembre de 2009** de la asignación de la **AGENCIA ANTIDROGA** asciende a la cantidad de **7.059 Euros** y que, para más INRI, **3.800 Euros** corresponden al **Ejercicio de 2008**, del que aún nos adeuda **F.A.CO.MA., 200 Euros**, que a esta fecha es la encargada de hacer el reparto de los fondos, por partes iguales, entre todas las asociaciones*



## ASOCIACION DE EX-ALCOHÓLICOS ESPAÑOLES

*federadas*

*Ni que decir tiene que cerramos todos nuestros Ejercicios con pérdidas y que a esta fecha llevamos entregadas a nuestra **Federación autonómica FACOMA** facturas de gastos por valor de **9.754,76 Euros** correspondientes al Ejercicio económico 2009 del que solamente hemos percibido la cantidad de **3.259 Euros** reseñados en el párrafo anterior. y que esperamos que el resto se nos abone algún día a partir del año 2010, ya que es a través de esta **Entidad comunitaria** de quien recibimos las escasas y retrasadas ayudas económicas de nuestras Administraciones; con lo que de cara al Ejercicio 2010 nuestra **Federación Autonómica FA.CO.MA.** nos adeudará la cantidad de **6.695.76 Euros***

*A todo lo relacionado anteriormente hay que añadir que nuestra Asociación carece de nóminas administrativas y de gestión toda vez que son las Juntas Directiva, estatutariamente, honoríficas y gratuitas, las que se encargan de dar este servicio a la Entidad, a la vez que, como el resto de asociados, asumen el abono de una cuota mensual a la Asociación.*

*Hemos de añadir que por primera vez y en sucesivas MEMORIAS se incluirá el Detalle de Ingresos y Gastos del presente Ejercicio.*

*Según nos consta para el Año de Gracia de 2010 se verá reducida la asignación anual de la Agencia Antidroga en un 25 %, y de la parcela atribuible a Salud Pública aún no ha publicado el B.O.C.A.M. para ese Ejercicio la convocatoria de las ayudas a las asociaciones ciudadanas sin ánimo de lucro*

*Paradójicamente y desde nuestra fundación y puesta en marcha al servicio principalmente de los habitantes del Municipio de MADRID, nuestro ínclito y excelentísimo AYUNTAMIENTO no ha participado en ningún caso **-ni de hecho ni económicamente-** en el sostenimiento de esta Entidad.*



## ASOCIACION DE EX-ALCOHÓLICOS ESPAÑOLES

*Mientras tanto y como ya se va conociendo desde hace 42 años, la Entidad cuenta con una instalación en Madrid, en la que radican: la sede social de la Entidad, Presidencia, Dirección administrativa, Centro de recepción para información, apoyo y asesoramiento a enfermos y familiares, terapias y psicoterapias de grupo para la **rehabilitación del Enfermo Alcohólico** y, así mismo, para **sus familias**, grupos abiertos sobre nuestra problemática y charlas-coloquio abiertas todos los jueves últimos de mes impartidas por nuestros propios asociados y familiares con el asesoramiento técnico preciso, además del servicio "teléfono 24 h".*

*Las mejoras que se van realizando en nuestras instalaciones, a fin de que los locales reúnan las condiciones precisas para una estancia en ellos cómoda y agradable. Eliminar el aspecto cutre y envejecido que la eterna falta de medios nos ha obligado a tener. Hemos pintado y cambiado los suelos en su totalidad en los locales y salas de terapia. No hay más remedio, esto es la modernización, pues ya estamos en el Siglo XXI, pero eso sí, pobres como ratas.*

*También en este año 2009, la **Federación de Alcohólicos Rehabilitados de España FARE** sigue realizando sus Congresos Nacionales, este año, en la localidad de Punta Umbría en Huelva durante los días 8-9-10-11 y 12 de octubre, con una asistencia de más de 1.200 personas entre enfermos, familiares y amigos procedentes de toda España.*

*El servicio permanente citado anteriormente, "teléfono 24 h.", se atiende en forma directa y personal, diariamente, de 11 a 21 horas aproximadamente; y recibe en nuestro contestador el resto de las llamadas, respondiendo con la mayor urgencia posible a cuantas personas y entidades están interesadas, no sólo en nuestra problemática, sino también en otras materias -ludopatía y otras toxicomanías- y que se dirigen a nosotros, a niveles local, comunitario, nacional e incluso internacional, y que podemos resumir en 732 llamadas, correspondientes a las siguientes localizaciones:*

De la capital..... 60'00 % llamadas 439



## ASOCIACION DE EX-ALCOHÓLICOS ESPAÑOLES

De la Comunidad de Madrid.....	31'00	% llamadas	227
De otras Comunidades.....	8'32	% llamadas	61
Internacionales.....	0'68	% llamadas	5

*Los orígenes de las llamadas son de lo más variopinto y su relación casi interminable, pero predominan las recomendadas por sus médicos, por antiguos asociados, desde F.A.CO.MA., por el teléfono de información y guías de Telefónica, desde la U.D.A., etc., etc., añadiendo además las 2.199 visitas en el año a nuestra Página Web, en la que se republica nuestra Revista Informativa ALCOHOLOFILIA: [www.alcoholofilia.org](http://www.alcoholofilia.org).*

*Se reactiva el mantenimiento de nuestra página web con el añadido del espacio de Noticias, en el que se da cabida a las noticias, eventos y documentos generados durante el año, que guardan relación con el Alcoholismo.*

### **ACTIVIDADES**

*La Asociación da una importancia preferente a la REHABILITACIÓN del Enfermo Alcohólico y en la ayuda e información, respecto de esta Enfermedad, a las familias de estos dependientes.*

*En relación con la REHABILITACIÓN del alcohólico y la ayuda y educación a las familias de los mismos, se acompaña al final de la presente Memoria los anexos 1, 2 y 3 que contemplan las actividades en forma de terapias y psicoterapias de grupo que, bajo la dirección de nuestras técnicas en Psicología, ha impartido la Entidad en el Ejercicio que nos ocupa así, como el número de asociados reciclados durante el ejercicio y al total de individuos que forman el cuerpo social de la Entidad.*

*La PREVENCIÓN PRIMARIA se concreta en charlas, coloquios, simposios, jornadas, congresos, etc., siempre que se solicite por parte de colegios, centros ciudadanos -de vecinos,*



## ASOCIACION DE EX-ALCOHÓLICOS ESPAÑOLES

*regionales, laborales, etc.-, y son impartidos por alcohólicos (con la cualificación precisa), en colaboración y asesorados por los Técnicos de la Entidad.*

*La Agrupación Deportivo-Cultural, orientada a una más estrecha convivencia entre los miembros del Cuerpo Social de la Entidad, contribuyendo por este medio a elevar su formación Cultural y social, en consonancia con lo establecido por nuestros Estatutos Sociales. Se encarga de organizar los Actos lúdicos de la Asociación, en éste año que nos ocupa, solamente se organizó la fiesta de **Sábado de Carnaval** con la participación de varias parejas que aportaron su ingenio para el natural regocijo, evento abandonado hace bastantes años por la eterna falta de asistencia y la **FIESTA INFANTIL de PAPA NOEL**, como siempre con gran satisfacción de los niños que recibieron sus juguetes y de los familiares que les acompañaron al ágape.*

*Las excursiones de suma importancia para una mayor y estrecha convivencia de enfermos y familiares, tan importante en la rehabilitación del enfermo alcohólico y la reactivación de las propias vivencias en el seno de la familia, generalmente abandonadas durante el curso de la enfermedad; haciendo en este Ejercicio de 2009 inviable la realización de ninguna de las salidas citadas anteriormente, en parte por la falta de medios económicos y de otra la escasa participación de los asociados. En este capítulo añadiremos que la **Federación F.A.CO.MA.** realizó una excursión a las Lagunas de Villafranca y Alcazar de San Juan, conjunta para todas las Asociaciones federadas, alquilando los autocares precisos para dar cabida a todo el personal de las 19 asociaciones de la Comunidad de Madrid.*

*A nivel local y comunitario hemos de destacar la celebración de la XII Semana del Alcoholismo, coincidiendo con las XXII Jornadas de Prevención e Información del Alcoholismo en la Comunidad de Madrid y el **DÍA SIN ALCOHOL del 15 de noviembre**, del que se hace especial referencia más adelante. La asistencia a los actos programados en el Salón de Actos del **HOSPITAL GREGORIO MARAÑÓN** de numerosos alcohólicos y familiares que colmaron con creces el aforo del citado salón.*



## ASOCIACION DE EX-ALCOHÓLICOS ESPAÑOLES

*También en la celebración y presencia en la Mesa Informativa, instalada en la calle Francisco Silvela durante el citado día 15, con permanencia ininterrumpida entre las 10 a 18 horas, asistida por más de quince personas, entre familiares y alcohólicos de nuestra Asociación, se ha superado, según nuestra experiencia, el éxito de las mismas en años anteriores, agotando en esta ocasión, lo mismo que el pasado año, todo el material informativo y didáctico de que se disponía.*

*Hemos de señalar y agradecer las colaboraciones en la instalación de la Mesa Informativa citada en el párrafo anterior al Director y personal del Centro para Personas Mayores de la calle de Alonso Heredia y a la Dirección del Banco Bilbao Vizcaya Argentaria, S.A., que nos permitieron, instalarnos delante de sus escaparates.*

*La presencia de alcohólicos y técnicos en charlas/coloquio, en colegios y centros en donde hemos sido requeridos, nuestra colaboración en los medios de información escritos, de radio y de televisión y nuestro aporte en general a cuantas reuniones, coloquios y seminarios que han sido convocados a lo largo del año y que hemos considerado de interés.*

*Nuestro agradecimiento a cuantas personas y entidades una vez más a socios protectores, técnicos y amigos y a los de fuera: al Corte Inglés, S.A. por su aportación anual a la Fiesta Infantil; así como a los técnicos y funcionarios de la AGENCIA ANTIDROGA y de la DIRECCIÓN GENERAL DE SALUD PÚBLICA y a cuantos con su solidaridad hacen posible que nuestra actividad pueda ir a más cada día.*

*Nuestro agradecimiento muy especial a cuantos ayudaron a nuestra Asociación, desde dentro y desde fuera, amigos, socios protectores, grupos y asociaciones, entidades y organismos, profesionales médicos, psicólogos, asistentes sociales, etc., etc., haciendo patente que tan importante es la ayuda económica como el apoyo humano, técnico y social.*

*Recuerdo a los compañeros que compartieron con nosotros nuestros trabajos y*



## ASOCIACION DE EX-ALCOHÓLICOS ESPAÑOLES

*desvelos llevando a cabo su rehabilitación y la nuestra, y que nos dejaron para siempre en el transcurso de este año 2009 y con especial dedicación a la que durante muchos años fue además de un importante Socio Protector y SOCIO HONORÍFICO, Vocal Asesor Médico en nuestra Junta Directiva, la Doctora y Psiquiatra, Doña MARÍA ISABEL PÉREZ MONTES.*

*Finalizamos esta MEMORIA con la esperanza de que en esta década que empezaremos, podamos con nuestra presencia, experiencia y con nuestra aportación ir acercándonos más en este mundo del alcohol a todos en general que nos puedan necesitar y muy especialmente a nuestra Juventud, pues por las informaciones cotidianas siguen empeñados en hacer de EL BOTELLÓN su mundo irreal de diversión y de enfrentamiento.*

*MADRID, 31 de diciembre de 2009.*

Rafael-Luís Osete Mula  
PRESIDENTE.



## ASOCIACION DE EX-ALCOHÓLICOS ESPAÑOLES

### RESUMEN ECONÓMICO GENERAL 2.009

<b>INGRESOS</b>		<b>GASTOS</b>	
CUOTAS SOCIOS ( N Y P )	<b>23.176,00</b>	ALQUILER LOCAL	<b>7.264,24</b>
INSCRIPCIONES	<b>315,00</b>	REPARAC. Y CONSERV.	<b>425,53</b>
SUBVENCIONES	<b>7.059,00</b>	SEMINARIOS Y CONGRESOS	<b>974,00</b>
BEBIDAS	<b>1.102,57</b>	SEGUROS	<b>468,29</b>
DONATIVOS	<b>8.123,70</b>	BANCARIOS	<b>573,88</b>
INGRESOS VARIOS	<b>69,50</b>	PUBLICIDAD Y PROPAG.	<b>1.873,92</b>
		SUMINISTROS	<b>3.853,96</b>
		MATERIAL OFICINA	<b>641,04</b>
		LIMPIEZA	<b>5.321,00</b>
		TECNICOS ( Terapias, Transporte y varios )	<b>18.440,00</b>
		EXCURSIONES	<b>101,00</b>
		OTROS GASTOS	<b>419,09</b>
<b>TOTAL INGRESOS</b>	<b>39.845,77</b>	<b>TOTAL GASTOS</b>	<b>40.355,95</b>



## ASOCIACION DE EX-ALCOHÓLICOS ESPAÑOLES

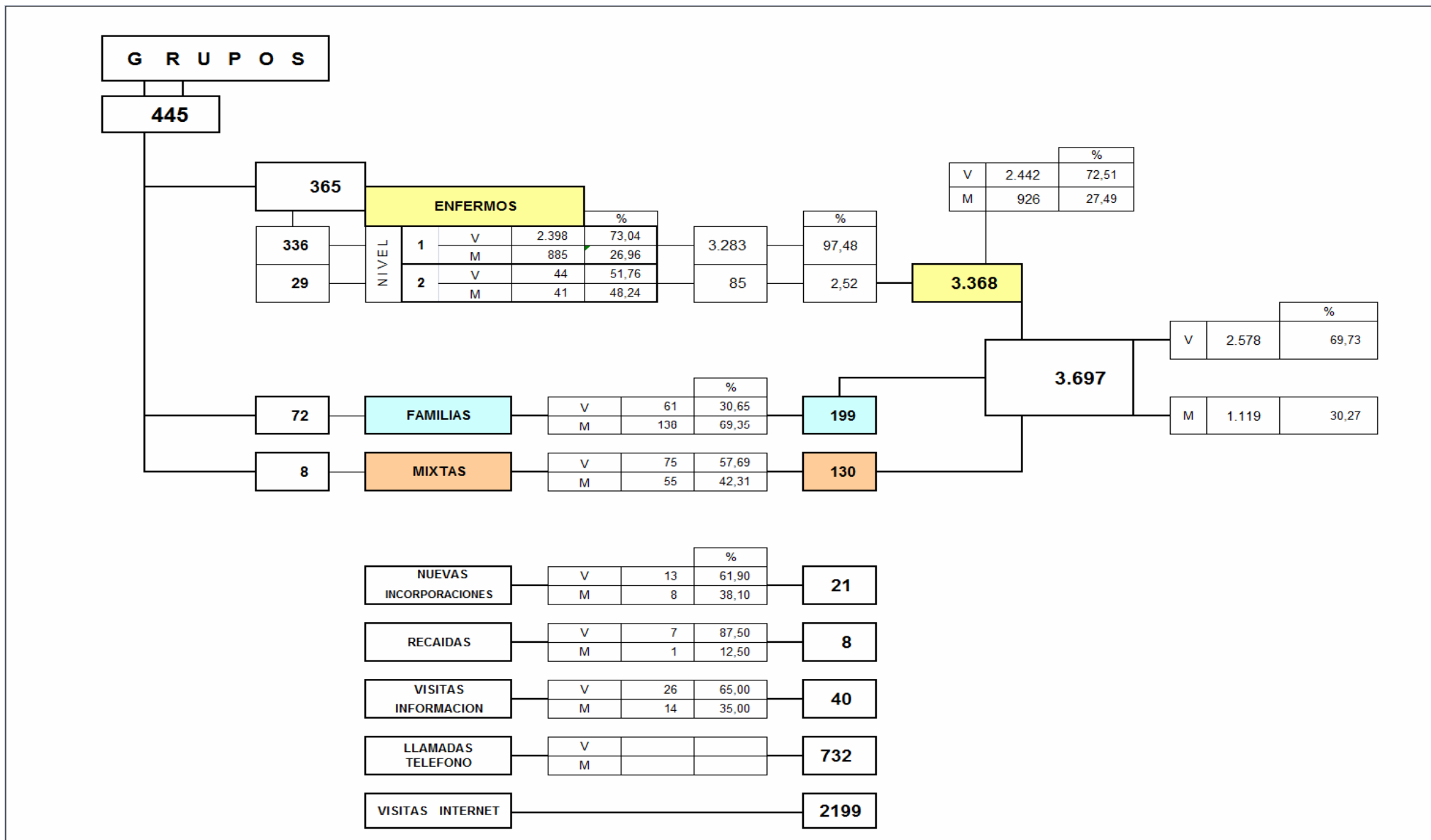



## ASOCIACION DE EX-ALCOHÓLICOS ESPAÑOLES

### ASOCIACION DE EX - ALCOHÓLICOS ESPAÑOLES

#### Número de ALTAS y porcentajes al 31 de Diciembre de 2009

GRUPOS DE EDAD	Varones	Mujeres	TOTAL	Varones	Mujeres	TOTAL
< 21 AÑOS	0	0	0	0,00%	0,00%	0,00%
DE 21 a 30 AÑOS	1	0	1	4,76%	0,00%	4,76%
DE 31 a 40 AÑOS	4	1	5	19,05%	4,76%	23,81%
DE 41 a 50 AÑOS	3	4	7	14,29%	19,05%	33,33%
DE 51 a 60 AÑOS	3	2	5	14,29%	9,52%	23,81%
> 60 AÑOS	2	1	3	9,52%	4,76%	14,29%
<b>TOTALES</b>	<b>13</b>	<b>8</b>	<b>21</b>	<b>61,90%</b>	<b>38,10%</b>	<b>100,00%</b>

Enfermos recibidos en el ejercicio	40
Altas reales en el ejercicio	21
Relación de varones a mujeres	1,63
Llamadas recibidas teléfono "24 h"	732
Recaidas en el ejercicio	8
Visitas a la página Web	2.199



## ASOCIACION DE EX-ALCOHÓLICOS ESPAÑOLES

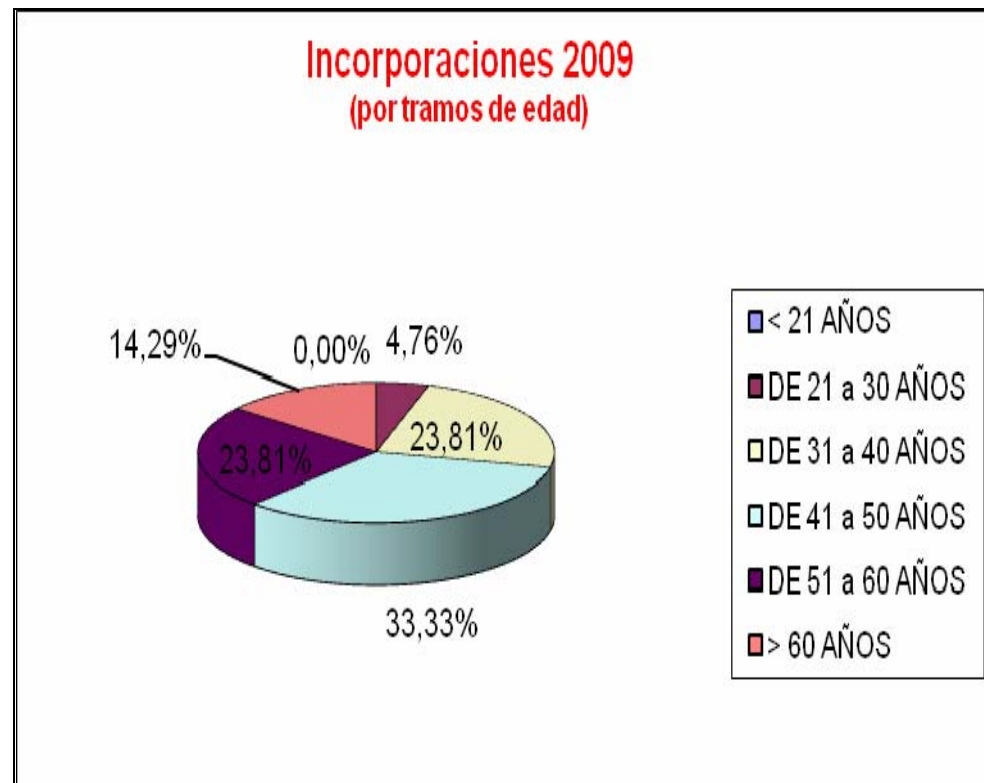
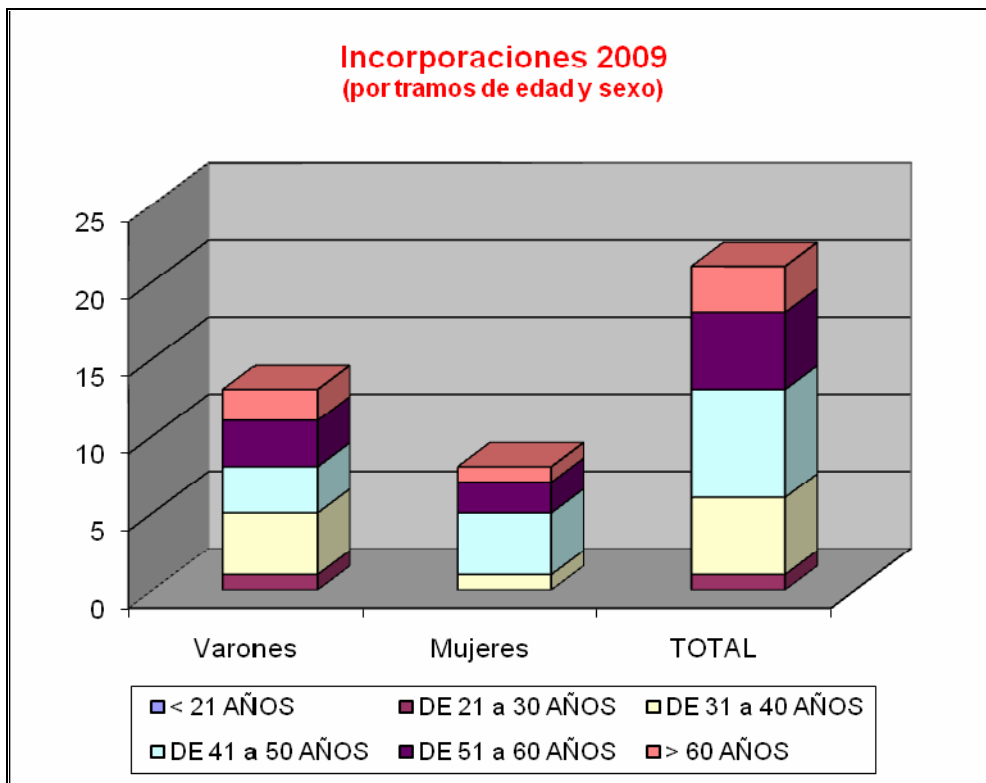

Madrid 31 de diciembre de 2009

ANEXO 2 (2009)



## ASOCIACION DE EX-ALCOHÓLICOS ESPAÑOLES

<b>Número de ASOCIADOS y porcentajes al 31 de Diciembre de 2009</b>						
<b>GRUPOS DE EDAD</b>	<b>Varones</b>	<b>Mujeres</b>	<b>TOTAL</b>	<b>% Varones</b>	<b>% Mujeres</b>	<b>% TOTAL</b>
<b>&lt; 21 AÑOS</b>	0	1	1	0,00%	0,04%	0,04%
<b>DE 21 a 30 AÑOS</b>	8	0	8	0,35%	0,00%	0,35%
<b>DE 31 a 40 AÑOS</b>	104	17	121	4,59%	0,75%	5,34%
<b>DE 41 a 50 AÑOS</b>	356	131	487	15,71%	5,78%	21,49%
<b>DE 51 a 60 AÑOS</b>	510	177	687	22,51%	7,81%	30,32%
<b>&gt; 60 AÑOS</b>	800	162	962	35,30%	7,15%	42,45%
<b>TOTALES</b>	<b>1.778</b>	<b>488</b>	<b>2.266</b>	<b>78,46%</b>	<b>21,54%</b>	<b>99,96%</b>

Asociados al 31/12/2009	2.262
Altas reales en el ejercicio 2009	21
Reincorporaciones ejercicio 2009	10
Bajas voluntarias en el ejercicio	15
Bajas por fallecimiento en el ejercicio	4
Relación de varones a mujeres	3,64
Asociados al 31/12/2009	2.264

### ANEXO 3 (2009)



## ASOCIACION DE EX-ALCOHÓLICOS ESPAÑOLES

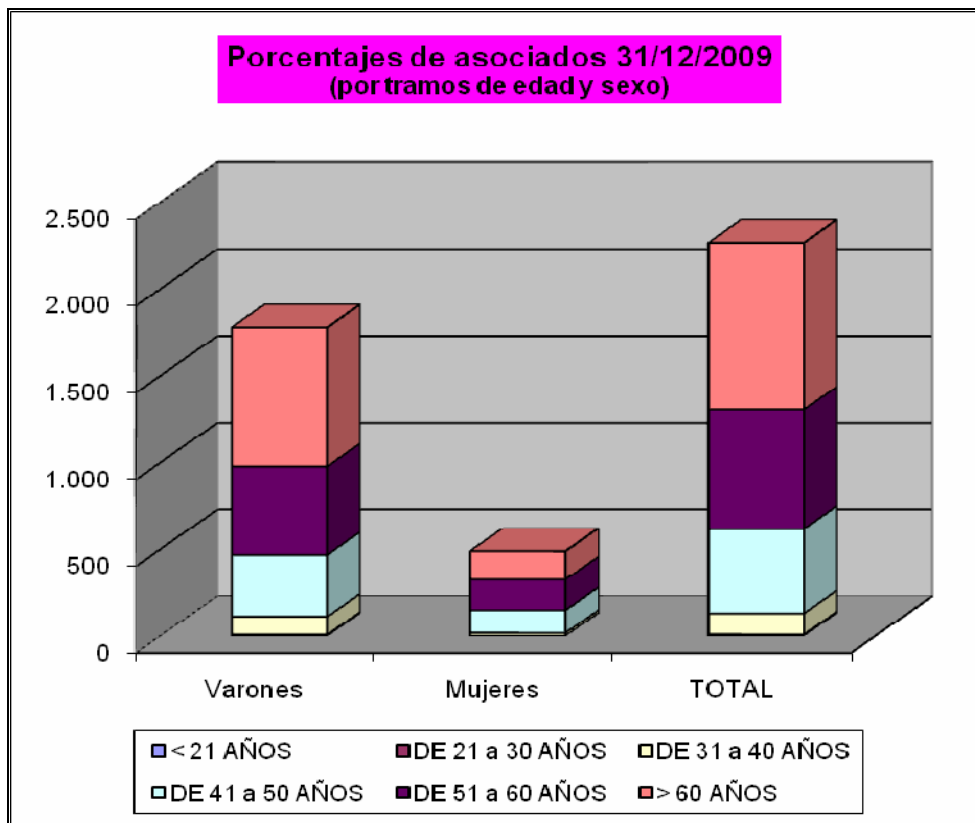

**ANEXO 3 (2009)**

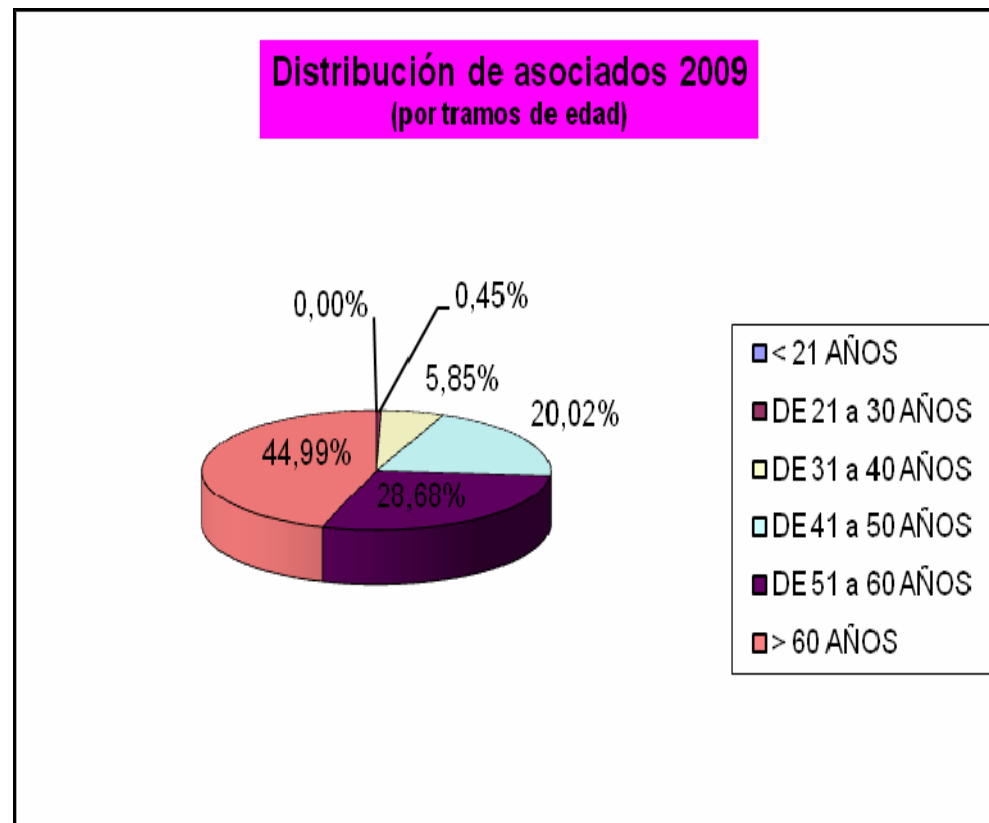

**Madrid 31 de diciembre de 2009**