



ASOCIACION DE EX-ALCOHÓLICOS ESPAÑOLES

= MEMORIA 2008 =

Una MEMORIA más. Esta que hoy iniciamos es la de los 42 años; en el mes de julio de 1967, esta Entidad comenzaba su andadura; y en el tiempo, con ella, siguiendo esta iniciativa y casi con los mismos estatutos y características, muchas de las que hoy funcionan en España, por no decir por modestia, que todas, con la única excepción de la CRUZ DE ORO de BILBAO.

Vaya desde este trabajo nuestra felicitación y recordatorio a nuestro asociado nº **UNO**, eminente ALCOHÓLOGO y conocido psiquiatra DON JOAQUIN SANTO DOMINGO CARRASCO, al cual debemos con la colaboración de un Asistente Social, la Srta. Carmen Cadavid, a su vez Socia Honorífica, y el Grupo de alcohólicos en rehabilitación del Dispensario del PATRONATO NACIONAL DE ASISTENCIA PSIQUIÁTRICA de la calle Peña Gorbea, allá por los años 1965 al 1967 del desarrollo de la idea y puesta en marcha de esta Entidad a la cual creo, que nos enorgullecemos en pertenecer y en ser sus continuadores

Como continuación del párrafo anterior propondré a nuestra Junta Directiva y a nuestros Asociados, para su desarrollo en el venidero 2010, la celebración de un Acto de Exaltación de los EX – ALCOHÓLICOS (cuya denominación, paradójicamente, dentro de nuestro mundo no tiene razón de existencia) que representan al movimiento pionero y público de los Enfermos Alcohólicos de nuestra Patria y que lo fue con tal denominación como alternativa a los Grupos de AA.AA.

Nuestras actividades, nuestras “miserias”, la lucha por la supervivencia, la incomprensión y todo lo que rodea desgraciadamente este inmenso mundo del alcoholismo que, para la gente, puede resultar baladí y que, para nosotros, es lo más importante que nos ha podido suceder en la vida y además, este año, también soportamos “la crisis”.

Hoy nuestra Asociación, desde su sede social, sigue informando al entorno vecinal y a la zona que cubrimos CENTRO, BARRIO DE SALAMANCA y PROSPERIDAD, difundiendo además la actividad del **15 DE NOVIEMBRE y su motivo: el DÍA SIN ALCOHOL.**

A estas fechas y siguiendo en el tiempo y con las mismas pautas, mantenemos este trabajo de difusión, pero no solo en nuestro entorno, también hemos salido a informar en las zonas que lindan con nuestros barrios, dejando nuestra publicidad informativa en los buzones vecinales y en los automóviles aparcados con lo que nuestra información habrá podido llegar a todo Madrid, e incluso, a las poblaciones que nos rodean.

La consecuencia, es que siguen viniendo personas que, de alguna manera, han recibido la información. La difusión de la Asociación por este medio parece que va surtiendo efecto; y, además, los anuncios insertados en las Guías de Telefónica, tanto en páginas Blancas como Amarillas, nos facilitan la labor de darnos a conocer como



ASOCIACION DE EX-ALCOHÓLICOS ESPAÑOLES

Entidad Sin Ánimo de Lucro y dedicada a la INFORMACIÓN, PREVENCIÓN Y REHABILITACIÓN DEL ENFERMO ALCOHÓLICO y la AYUDA A SUS FAMILIAS, así como a la sociedad en general.

Afortunadamente y gracias a la subvención que obtenemos a través de nuestra Federación F.A.CO.MA., vamos prescindiendo poco a poco de la difusión e información de "Radio Macuto", aunque tampoco prescindimos del "boca a boca", todo es válido para denunciar el problema nuestro de cada día: **EL ALCOHÓLICO, EL ALCOHOL Y SU CONSUMO.**

Mención aparte hemos de hacer respecto de nuestra página Web que paso a paso se va introduciendo en los medios digitales y que como órgano informativo tiene tanta relevancia en la información y en el conocimiento sobre nuestra Enfermedad:

www.alcoholofilia.org

y gracias a ella nos permite ir vertiendo información de interés referida a las Instituciones, a las actividades de la propia Asociación y nos va a permitir reeditar nuestro **Boletín Informativo ALCOHOLOFILIA**, cosa que ya hemos iniciado con la reedición de nueve números del mismo, paulatinamente seguiremos editando después de los antiguos las nuevas publicaciones.

Como ya es conocido, la Entidad cuenta con una instalación en Madrid, en la que radican: la **sede social de la Entidad: Presidencia, Dirección administrativa, Centro de recepción para información, apoyo y asesoramiento a enfermos y familiares, terapias y psicoterapias de grupo** para la rehabilitación del Enfermo Alcohólico y, asimismo, para sus familias, grupos sobre nuestra problemática, y charlas-coloquio abiertas impartidas por nuestros propios asociados y familiares, todos los jueves últimos de mes, además del servicio telefónico "24 h".

Las mejoras realizadas en nuestras instalaciones, a fin de que los locales reúnan las condiciones precisas para una estancia en ellos cómoda y agradable. Eliminar el aspecto cutre y envejecido que la eterna falta de medios nos ha obligado a tener. Ya instalamos en su momento calefacción por Gas Natural en todas las estancias y salas de terapia y, como complemento obligado, el aire acondicionado. En la actualidad y pensando en la ayuda que podamos percibir este año por parte de la Administración Comunitaria, estamos pintando el local, al completo y mejorando los suelos para hacerlos cálidos y confortables. No hay más remedio, esto es la modernización, pues ya estamos en el Siglo XXI. Debemos ofrecer a visitantes, enfermos y familiares los medios adecuados para hacer agradable su visita y su estancia entre nosotros, a pesar de la crisis.

También en este año 2008, la **Federación de Alcohólicos Rehabilitados de España - F.A.R.E.** - continuó celebrando sus Congresos Nacionales de Alcohólicos Rehabilitados, el de este año **el XXXVII** se celebró en **OROPESA DEL MAR en Marina D'Ors**, donde se dieron cita más de 1200 personas, entre alcohólicos, familiares, amigos y autoridades, esta Asociación aportó a este evento la cantidad de 25 personas, entre alcohólicos y familiares, que corrieron personalmente, como ya es habitual, con todos sus gastos.



ASOCIACION DE EX-ALCOHÓLICOS ESPAÑOLES

El servicio permanente citado anteriormente, teléfono 24 h., atiende en forma directa y personal, diariamente, de 11 a 21 horas aproximadamente. Se reciben en nuestro contestador el resto de las llamadas, respondiéndose con la mayor urgencia posible a cuantas personas y entidades están interesadas, no sólo en nuestra problemática y otras toxicomanías, sino también en otras materias e incluso la ludopatía (esta última tan vinculada al alcoholismo) y que se dirigen a nosotros, a niveles local, comunitario, nacional e incluso internacional, y que resumiremos al 31/12/2008 en 780 llamadas, correspondientes a las siguientes localizaciones:

De la capital.....	62'0 % llamadas	484
De la Comunidad de Madrid.....	27'7 % llamadas	216
De otras Comunidades.....	9'0 % llamadas	70
Internacionales.....	0'8 % llamadas	6
N/S.....	0'5 % llamadas	4

Hacer una relación de estas llamadas sería casi interminable, pero predominan las recomendadas por: sus médicos de cabecera y de la Seguridad Social, de los Centros de Salud Mental y Cad, desde la U.D.A., también desde Cruz Roja y Cáritas, por antiguos asociados, desde F.A.CO.MA., por el teléfono de información y guías de Telefónica, etc., etc., y en la rabiosa actualidad: **de nuestra página Web con sus 5.301 visitas.**

= ACTIVIDADES =

Las citadas anteriormente, además, la Asociación da una importancia preferente a la REHABILITACIÓN del Enfermo Alcohólico, llevándola a cabo mediante la *prevención, información y educación*, respecto de esta ENFERMEDAD, haciéndola extensiva a las familias de éstos dependientes.

En relación con la **REHABILITACIÓN** y la ayuda y educación a las familias del alcohólico, se acompaña al final de la presente Memoria los anexos 1, 2 y 3 que contemplan las actividades en forma de terapias y psicoterapias de grupo que, bajo la dirección de nuestras técnicas: psicólogas, ha impartido la Entidad en el Ejercicio que nos ocupa, así como el número de asociados reciclados durante el mismo y el total de individuos que conforman el cuerpo social de la Entidad

La **PREVENCIÓN PRIMARIA** se concreta en charlas, coloquios, simposios, jornadas, congresos, etc., siempre que se solicite por parte de colegios, colegios



ASOCIACION DE EX-ALCOHÓLICOS ESPAÑOLES

mayores, centros ciudadanos, de vecinos, regionales, laborales, etc.-, y son impartidos por alcohólicos (con la cualificación precisa), en colaboración y asesorados por los Técnicos de la Entidad.

La Agrupación Deportivo-Cultural, orientada a una más estrecha convivencia entre los miembros del Cuerpo Social de la Entidad, contribuyendo por este medio a elevar su formación cultural y social, en consonancia con lo establecido por nuestros Estatutos Sociales. Se encarga de organizar las FIESTAS DE PAPÁ NOEL para los hijos de asociados y amigos, las salidas culturales, etc. como las más importantes, con el complemento obligado de las excursiones; éstas de suma importancia para una mayor y estrecha convivencia de enfermos y familiares, tan importante en la rehabilitación del enfermo alcohólico y la reactivación de las propias vivencias en el seno de la familia, generalmente deterioradas y abandonadas durante el curso de la enfermedad.

Las excursiones son tanto recreativas como culturales; es preciso reseñar que este año se realizó la excursión a la Imperial Ciudad de TOLEDO. A Navalguijo en Barco de Ávila con baño y paella incluidas. La de Riaza, al Santuario de Hontanares, con típica comida al aire libre y a la que concurren casi todas las Asociaciones de Alcohólicos de FACOMA (este año con mermada asistencia achacable, sin duda, a la crisis).

La presencia de nuestro Presidente, en el aniversario de la fundación de la Asociación AREA de Málaga, expresamente invitado en su calidad de co-fundador desarrollada en la ciudad de Torremolinos los días 7 al 9 de marzo.

A nivel inter-comunitario, en el presente ejercicio la Asociación, representada por nuestros Presidente y Tesorero, acudieron en nombre de nuestra Federación Comunitaria FACOMA a la reunión interprovincial de Asociaciones de ANDALUCÍA, donde permanecieron durante tres días, en el mes de mayo del presente año.

El homenaje que la Asociación para el Tratamiento y Rehabilitación del Enfermo Alcohólico – A.P.T.R.E.A. – de la vecina Ciudad de Aranjuez, rindieron a nuestra Asociación y a nuestro Presidente Sr. Osete en agradecimiento como fundadores en su XX Aniversario.

La presencia de alcohólicos y técnicos en charlas/coloquio, en colegios y centros en donde hemos sido requeridos; nuestra colaboración en los medios de información escritos, de radio y de televisión y nuestro aporte en general a cuantas reuniones, coloquios y seminarios que han sido convocados a lo largo del año y que hemos considerado de interés.

Nuestro agradecimiento a cuantas personas y entidades han colaborado en la Fiesta Infantil dedicada a los hijos de nuestros socios y colaboradores, una vez más, a socios protectores, técnicos y amigos y a los de fuera, así como a los técnicos y funcionarios de la AGENCIA ANTIDROGA y de la DIRECCIÓN GENERAL DE SALUD



ASOCIACION DE EX-ALCOHÓLICOS ESPAÑOLES

PÚBLICA Y EDUCACIÓN SANITARIA y a cuantos con su solidaridad hacen posible que nuestra actividad pueda mantenerse e ir a más cada día.

Y como colofón de esta exposición de actividades, hemos de reseñar como acto importantísimo, por la significación que para nuestra Entidad y nuestra actividad tuvo la visita a nuestras instalaciones de la CONSEJERA DE ASUNTOS SOCIALES Y FAMILIA de la COMUNIDAD DE MADRID Doña Engracia Hidalgo y del CONCEJAL PRESIDENTE del Distrito de Salamanca de nuestro AYUNTAMIENTO Don Iñigo Henríquez de Luna Losada acompañados por su Asesora Doña Mary Cruz de la Fuente y la Jefa del Departamento de Psicología. y Asuntos Sociales del Distrito de Salamanca.

Nuestro agradecimiento al reconocimiento que hicieron estas personas sobre la labor que realiza la Asociación y su ofrecimiento de colaborar con nosotros buscando fórmulas para que estas ayudas puedan realizarse en un futuro próximo, no os quepa la menor duda de que fue muy gratificante.

No podremos cerrar este trabajo sin dedicar un espacio a aquellos compañeros que no alcanzaron a ver finalizada esta MEMORIA y que dolorosamente para todos nosotros nos abandonaron, para ellos, nuestro recuerdo inolvidable y para sus familiares nuestro más sentido pésame. Puestos en pie guardamos un minuto de silencio en su recuerdo.

Ahora si, ahora finalizamos este relato, esperando que en este año podamos, con nuestra presencia, nuestra experiencia, nuestro buen hacer y con nuestra aportación personal ir acercándonos a todos los que nos puedan necesitar y muy especialmente a nuestra Juventud, tan alejados de nuestros cuadros de ingresos y de la que sin embargo hay constancia de su crecimiento, y decía *muy especialmente* en anteriores Memorias... a esa Juventud que bebe, chicas y chicos, y que tanta pesadumbre nos producen.

MADRID, 31 de diciembre de 2008.

Rafael-Luís Osete Mula

PRESIDENTE.



ASOCIACION DE EX-ALCOHÓLICOS ESPAÑOLES

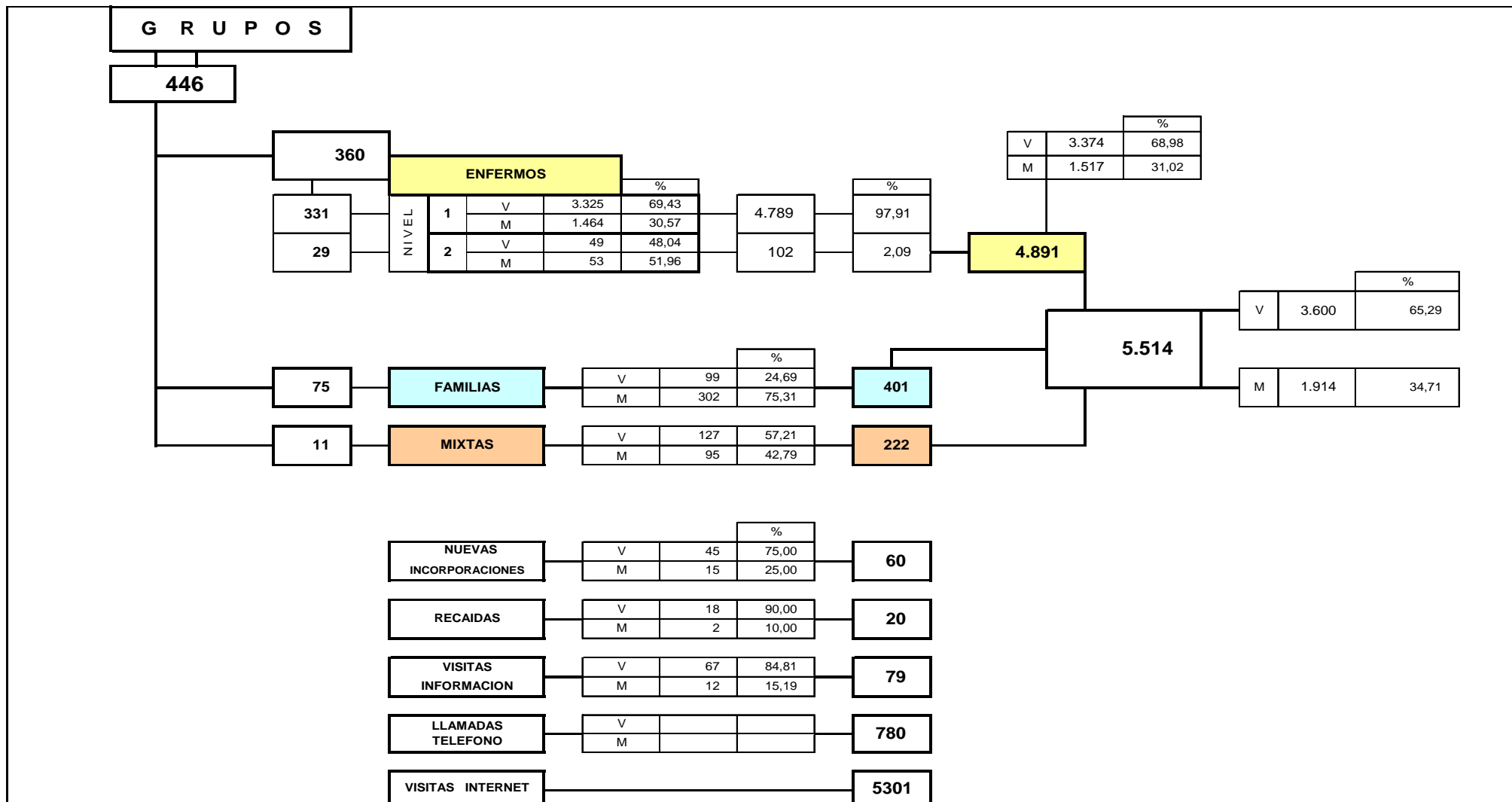

ANEXO 1



ASOCIACION DE EX-ALCOHÓLICOS ESPAÑOLES

ASOCIACION DE EX - ALCOHÓLICOS ESPAÑOLES

Número de ALTAS y porcentajes al 31 de Diciembre de 2008

GRUPOS DE EDAD	Varones	Mujeres	TOTAL	Varones	Mujeres	TOTAL
< 21 AÑOS	0	0	0	0,00%	0,00%	0,00%
DE 21 a 30 AÑOS	0	1	1	0,00%	2,70%	2,70%
DE 31 a 40 AÑOS	10	4	14	27,03%	10,81%	37,84%
DE 41 a 50 AÑOS	11	1	12	29,73%	2,70%	32,43%
DE 51 a 60 AÑOS	8	1	9	21,62%	2,70%	24,32%
> 60 AÑOS	1	0	1	2,70%	0,00%	2,70%
TOTALES	30	7	37	81,08%	18,92%	100,00%

Enfermos recibidos en el ejercicio	60
Altas reales en el ejercicio	37
Relación de varones a mujeres	4,29
Llamadas recibidas teléfono "24 h"	780
Recaidas en el ejercicio	20
Visitas a la página Web	5.301

ANEXO 2



ASOCIACION DE EX-ALCOHÓLICOS ESPAÑOLES

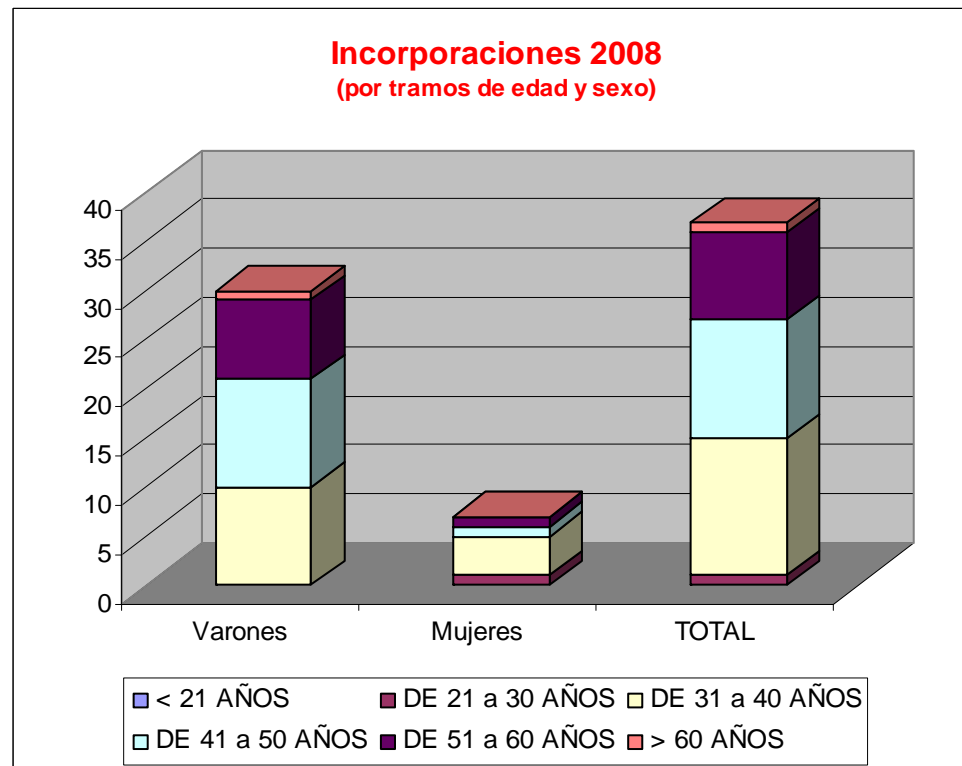
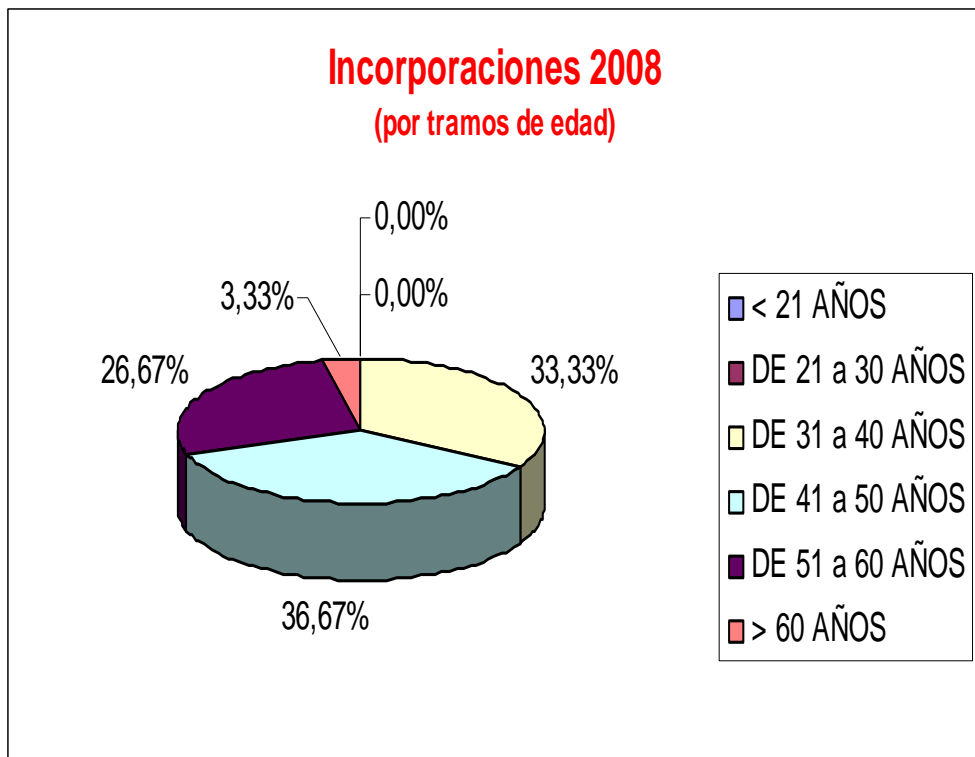

ANEXO 2

Madrid 31 de diciembre de 2008



ASOCIACION DE EX-ALCOHÓLICOS ESPAÑOLES

ASOCIACION DE EX - ALCOHÓLICOS ESPAÑOLES

Número de ASOCIADOS y porcentajes al 31 de Diciembre de 2008

GRUPOS DE EDAD	Varones	Mujeres	TOTAL	% Varones	% Mujeres	% TOTAL
< 21 AÑOS	0	0	0	0,00%	0,00%	0,00%
DE 21 a 30 AÑOS	9	1	10	0,40%	0,04%	0,44%
DE 31 a 40 AÑOS	122	22	144	5,39%	0,97%	6,37%
DE 41 a 50 AÑOS	382	139	521	16,89%	6,15%	23,03%
DE 51 a 60 AÑOS	502	172	674	22,19%	7,60%	29,80%
> 60 AÑOS	765	148	913	33,82%	6,54%	40,36%
TOTALES	1.780	482	2.262	78,69%	21,31%	100,00%

Asociados al 31/12/2007	2.254
Altas reales en el ejercicio 2008	29
Reincorporaciones ejercicio 2008	8
Bajas voluntarias en el ejercicio	15
Bajas por fallecimiento en el ejercicio	6
Relación de varones a mujeres	3,69
Asociados al 31/12/2008	2.262



ASOCIACION DE EX-ALCOHÓLICOS ESPAÑOLES

Distribución de asociados 2008
(por tramos de edad)

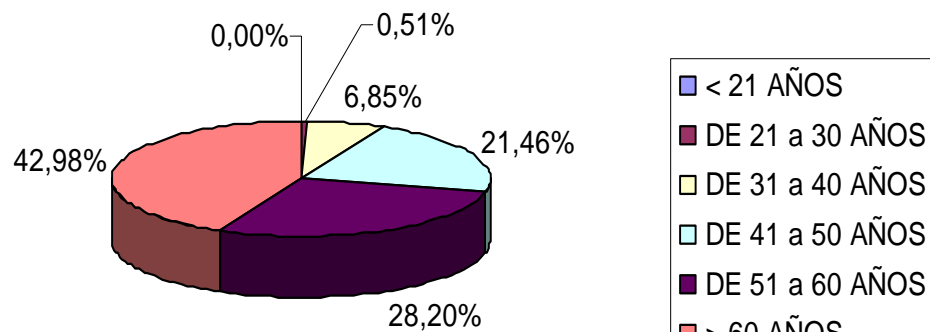

Porcentajes de asociados 31/12/2008
(por tramos de edad y sexo)

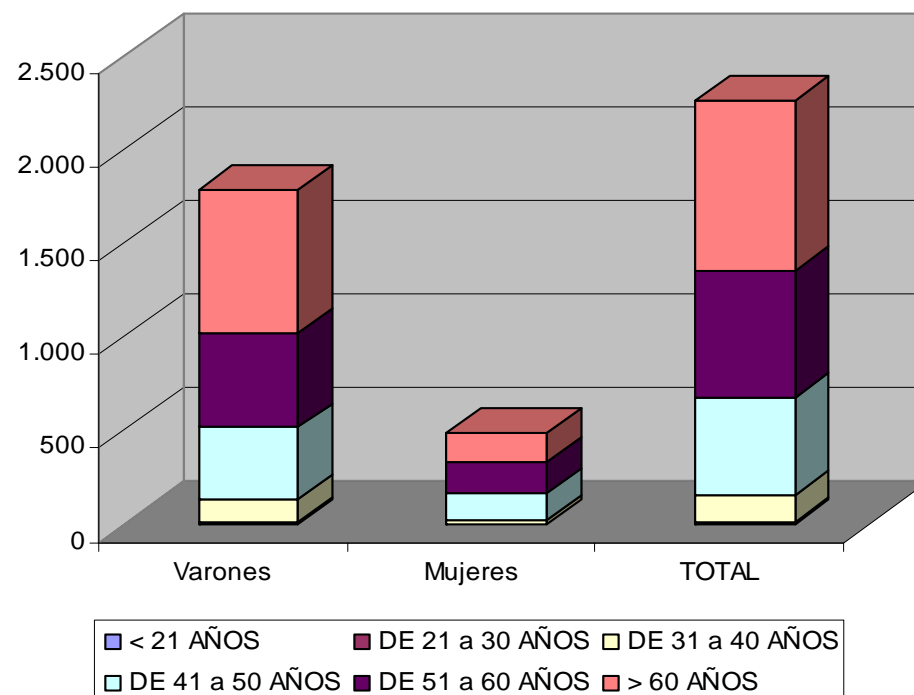

ANEXO 3

Madrid 31 de diciembre de 2008